



















ESPECIFICACIONES / SIMBOLOGÍA

SIMBOLOGÍA

-  Árbol existente
-  Árbol propuesto atmosférica
-  Árbol propuesto rosa morada
-  Bolardo
-  Indica cambio de acabado
-  Indica cambio de nivel
-  Indica ingreso vehicular
-  Indica límite de intervención
-  Indica poligonal de estado actual
-  Indica velocidad máxima
-  Flechas sentido
-  Luminaria
-  Parabús
-  Paso peatonal
-  Poste CFE
-  Poste teléfono

REVISIÓN

NÚMERO	REVISIÓN	RESPONSABLE	FECHA

DIRECTOR DE OBRA PÚBLICAS
MTR. FRANCISCO JOSÉ ONTIVEROS BALCÁZAR
 DIRECTOR DE LA UNIDAD DE PROYECTOS Y GESTIÓN DE RECURSOS
ARQ. JUAN CARLOS ARAUZ ABARCA

CONTENIDO
PLANO LLAVE

ARCHIVO	OPI/PROYECTOS	CLAVE DE LÁMINA	LC-ARQ-LL
ELABORÓ	O.P.	ESCALA	1:1000
FECHA	NOVIEMBRE 2021		

PROYECTO O PROGRAMA
RENOVACIÓN BANQUETAS LÁZARO CÁRDENAS

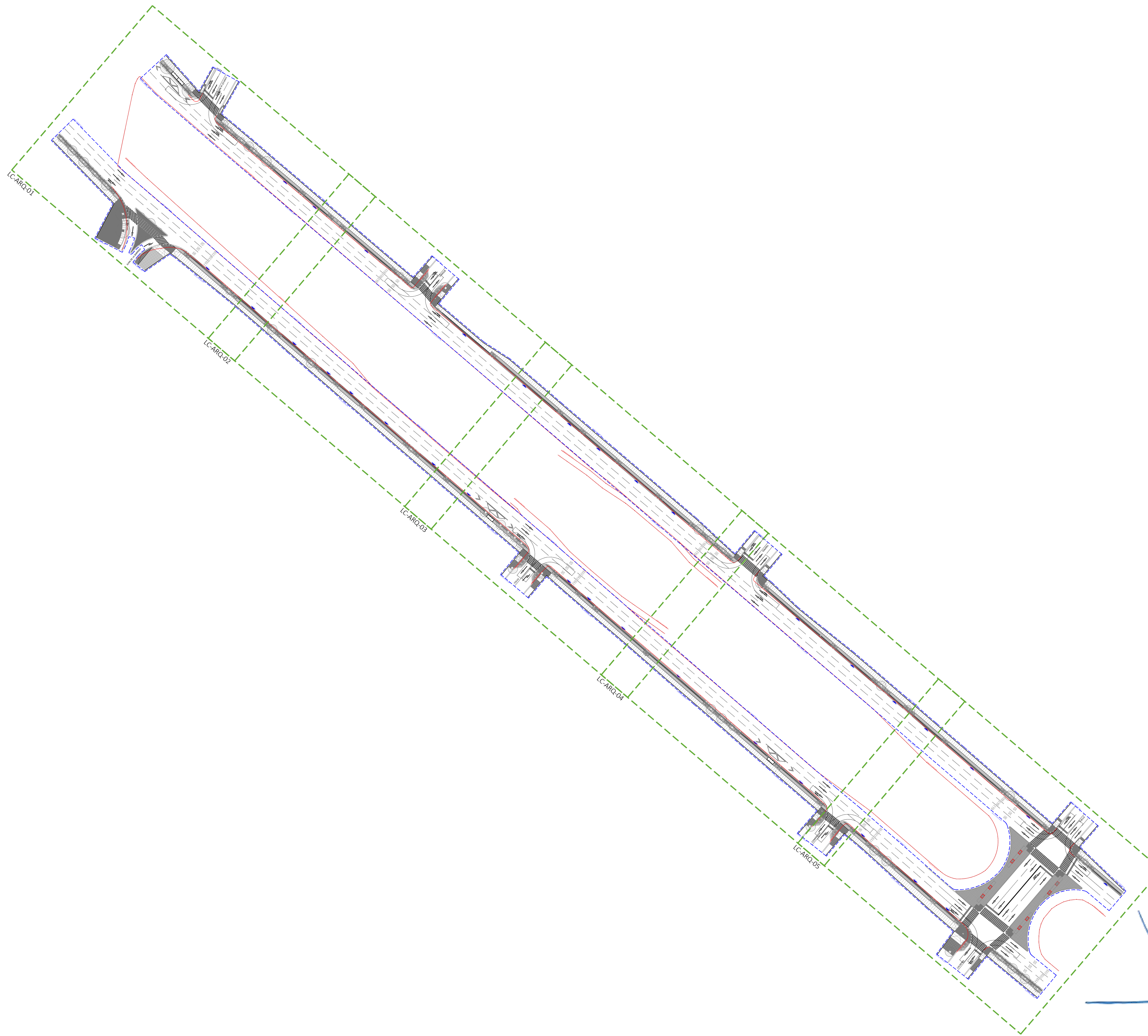

11/2
 0/1

PLANO LLAVE
 ESC 1:1000



SIMBOLOGÍA

- Árbol existente
- Árbol propuesto atmosférica
- Árbol propuesto rosa morada
- Bolardo
- ⌘ Indica cambio de acabado
- ⚡ Indica cambio de nivel
- ➡ Indica ingreso vehicular
- Indica límite de intervención
- - - Indica poligonal de estado actual
- 80 Indica velocidad máxima
- ↔ Flechas sentido
- ⚡ Luminaria
- ▭ Parabús
- ▨ Paso peatonal
- Poste CFE
- Poste teléfono

ESPECIFICACIONES / SIMBOLOGÍA

REVISIÓN

NÚMERO	REVISIÓN	RESPONSABLE	FECHA

DIRECTOR DE OBRAS PÚBLICAS
MTR. FRANCISCO JOSÉ ONTIVEROS BALCÁZAR
 DIRECTOR DE LA UNIDAD DE PROYECTOS Y GESTIÓN DE RECURSOS
ARQ. JUAN CARLOS ARAUZ ABARCA

CONTENIDO
PLANTA ARQUITECTÓNICA

ARCHIVO	OPI/PROYECTOS	CLAVE DE LÁMINA	LC-ARQ-01
ELABORÓ	O.P.	FECHA	NOVIEMBRE 2021
FECHA	NOVIEMBRE 2021	ESCALA	1:200

PROYECTO O PROGRAMA
 RENOVACIÓN BANQUETAS LÁZARO CÁRDENAS

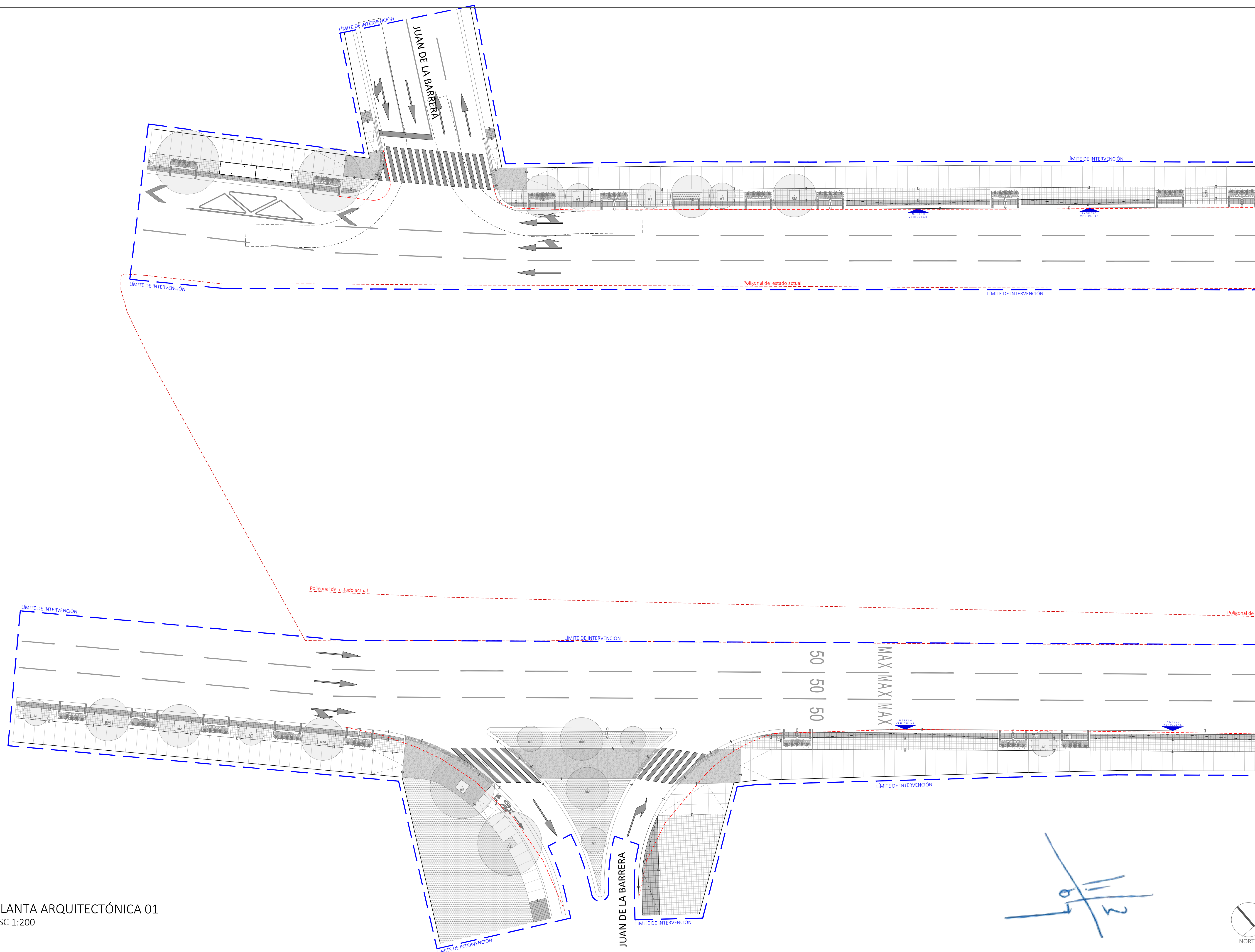

PLANTA ARQUITECTÓNICA 01
 ESC 1:200



SIMBOLOGÍA

- Árbol existente
- Árbol propuesto atmosférica
- Árbol propuesto rosa morada
- Bolardeo
- ✂ Indica cambio de acabado
- ⚡ Indica cambio de nivel
- ➡ Indica ingreso vehicular
- Indica límite de intervención
- - - Indica poligonal de estado actual
- 50 Indica velocidad máxima
- ➡ Flechas sentido
- ⚡ Luminaria
- ▭ Parabús
- ▨ Paso peatonal
- Poste CFE
- Poste teléfono

UBICACIÓN
 ESPECIFICACIONES / SIMBOLOGÍA
 REVISIÓN

NÚMERO	REVISIÓN	RESPONSABLE	FECHA

DIRECTOR DE OBRAS PÚBLICAS
MTR. FRANCISCO JOSÉ ONTIVEROS BALCÁZAR
 DIRECTOR DE LA UNIDAD DE PROYECTOS Y GESTIÓN DE RECURSOS
ARQ. JUAN CARLOS ARAUZ ABARCA

CONTENIDO
PLANTA ARQUITECTÓNICA

ARCHIVO	OPI/PROYECTOS	CLAVE DE LÁMINA	LC-ARQ-02
ELABORÓ	O.P.	ESCALA	1:200
FECHA	NOVIEMBRE 2021		

PROYECTO O PROGRAMA
 RENOVACIÓN BANQUETAS LÁZARO CÁRDENAS

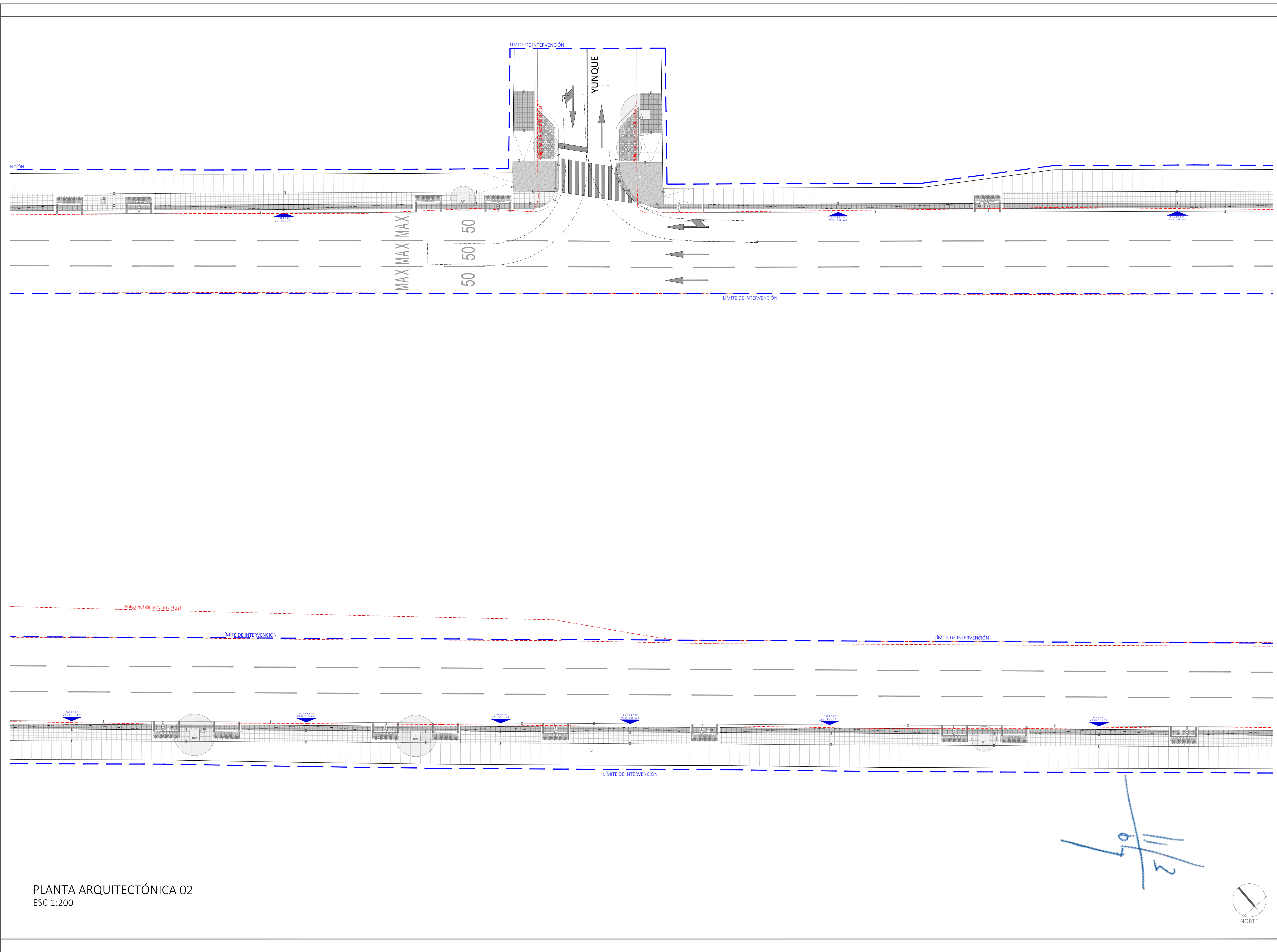

PLANTA ARQUITECTÓNICA 02
 ESC 1:200

Handwritten signature and date: 11/3/21

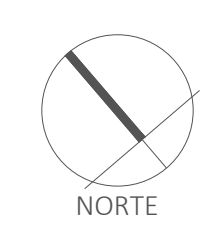



SIMBOLOGÍA

- Árbol existente
- Árbol propuesto atmosférica
- Árbol propuesto rosa morada
- Bolardo
- ⌘ Indica cambio de acabado
- ⚡ Indica cambio de nivel
- ➡ Indica ingreso vehicular
- Indica límite de intervención
- - - Indica poligonal de estado actual
- 50 Indica velocidad máxima
- ↔ Flechas sentido
- ⚡ Luminaria
- ▭ Parabús
- ▨ Paso peatonal
- Poste CFE
- Poste teléfono

ESPECIFICACIONES / SIMBOLOGÍA

REVISIÓN

NÚMERO	REVISIÓN	RESPONSABLE	FECHA

DIRECTOR DE OBRAS PÚBLICAS
MTR. FRANCISCO JOSÉ ONTIVEROS BALCÁZAR
 DIRECTOR DE LA UNIDAD DE PROYECTOS Y GESTIÓN DE RECURSOS
ARQ. JUAN CARLOS ARAUZ ABARCA

CONTENIDO

PLANTA ARQUITECTÓNICA

PROYECTO O PROGRAMA
RENOVACIÓN BANQUETAS LÁZARO CÁRDENAS

ARCHIVO	OPI/PROYECTOS	CLAVE DE LÁMINA	LC-ARQ-03
ELABORADO	O.P.	ESCALA	1:200
FECHA	NOVIEMBRE 2021		

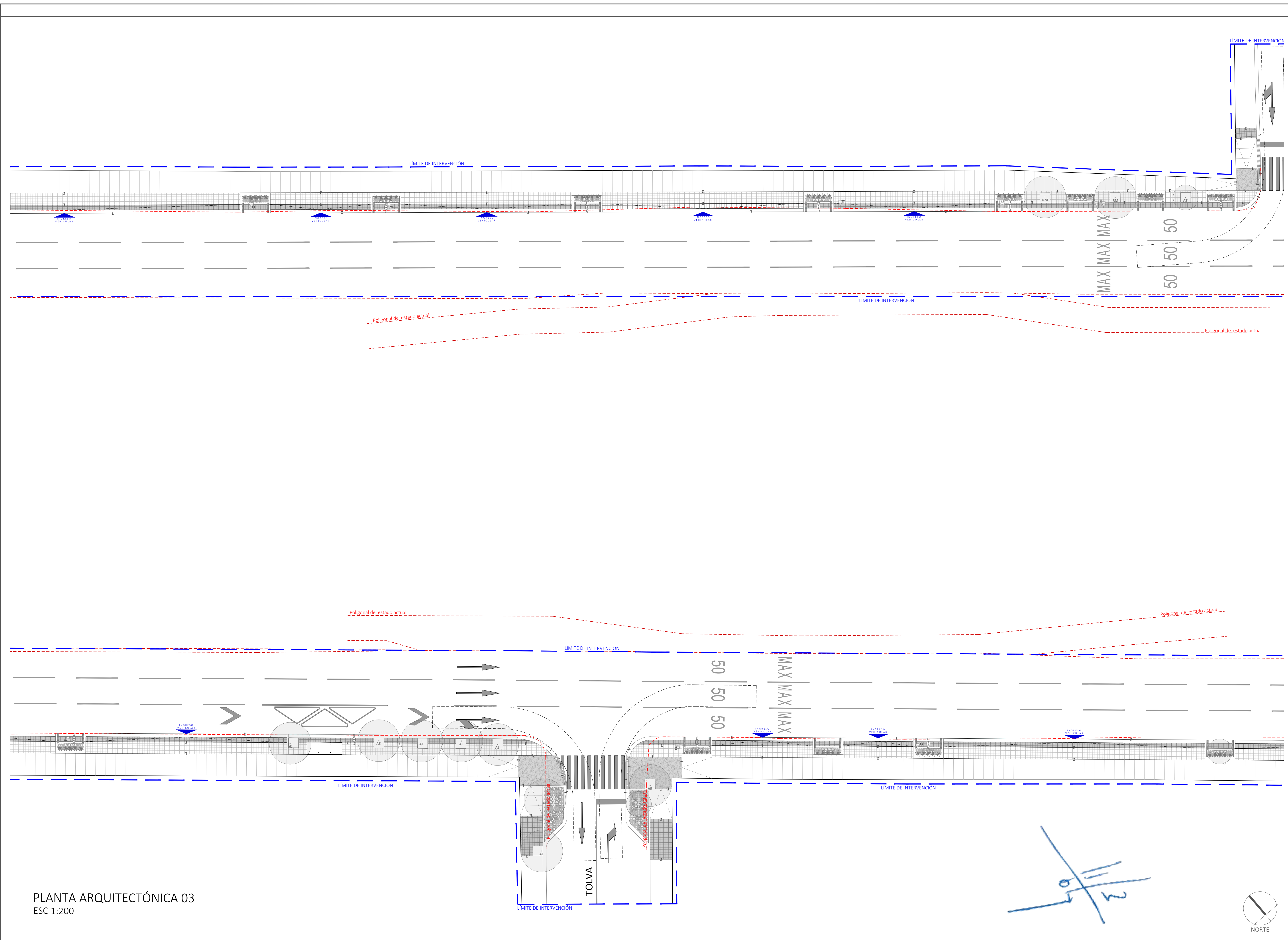

PLANTA ARQUITECTÓNICA 03
ESC 1:200

Handwritten signature and date: 11/10/21

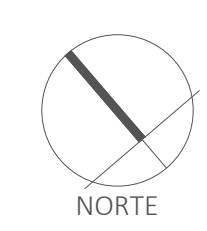



- SIMBOLOGÍA**
- Árbol existente
 - Árbol propuesto atmosférica
 - Árbol propuesto rosa morada
 - Bolardo
 - ✂ Indica cambio de acabado
 - ⚡ Indica cambio de nivel
 - ➡ Indica ingreso vehicular
 - Indica límite de intervención
 - - - Indica poligonal de estado actual
 - 50 Indica velocidad máxima
 - ➡ Flechas sentido
 - ⚡ Luminaria
 - ▭ Parábús
 - ▨ Paso peatonal
 - Poste CFE
 - Poste teléfono

REVISIÓN

NÚMERO	REVISIÓN	RESPONSABLE	FECHA

DIRECTOR DE OBRAS PÚBLICAS
MTR. FRANCISCO JOSÉ ONTIVEROS BALCÁZAR
 DIRECTOR DE LA UNIDAD DE PROYECTOS Y GESTIÓN DE RECURSOS
ARQ. JUAN CARLOS ARAUZ ABARCA

CONTENIDO
PLANTA ARQUITECTÓNICA

ARCHIVO	OPI/PROYECTOS	CLAVE DE LÁMINA	LC-ARQ-04
ELABORADO	O.P.	ESCALA	1:200
FECHA	NOVIEMBRE 2021		

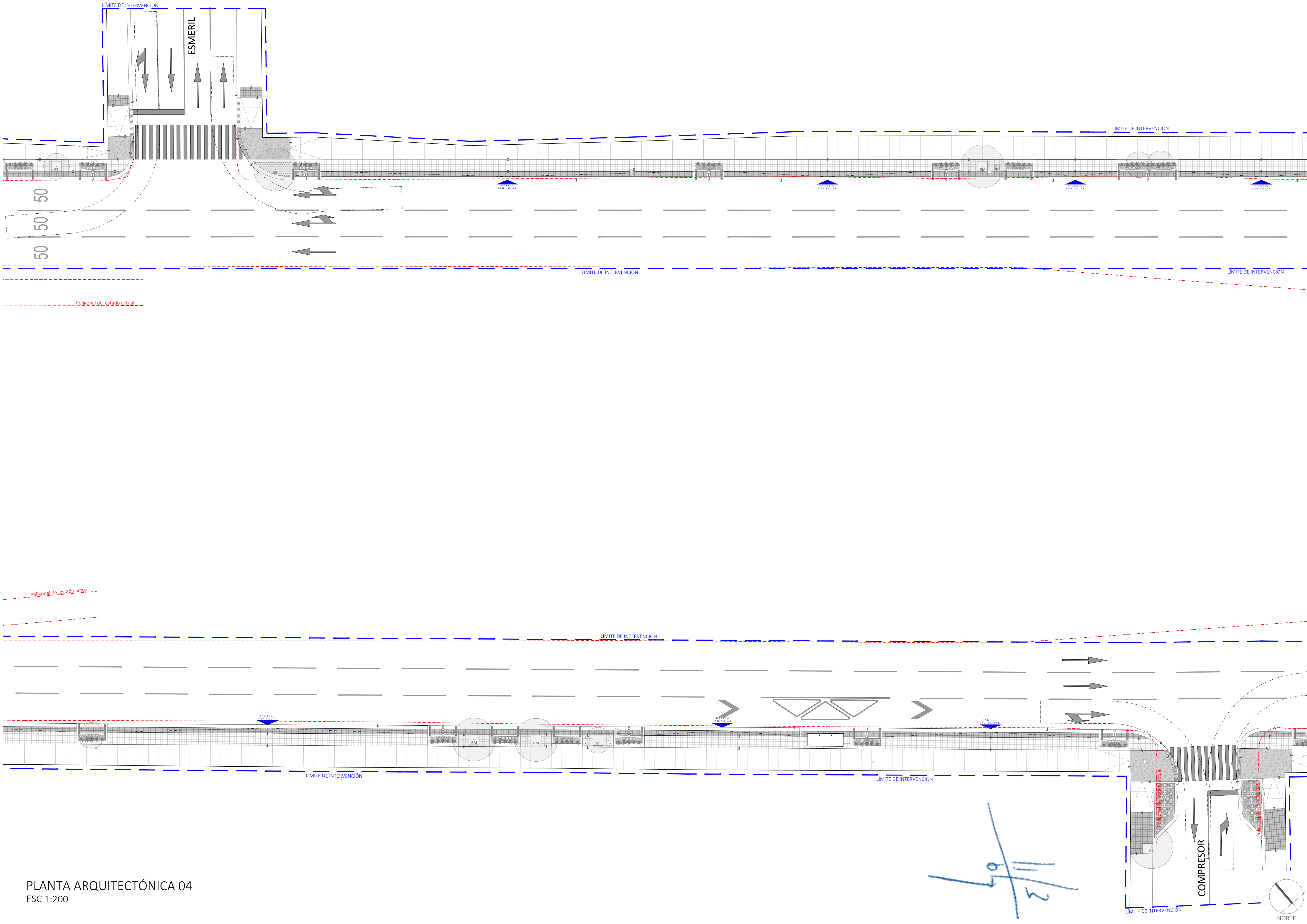

PLANTA ARQUITECTÓNICA 04
 ESC 1:200

PROYECTO O PROGRAMA
RENOVACIÓN BANQUETAS LÁZARO CÁRDENAS

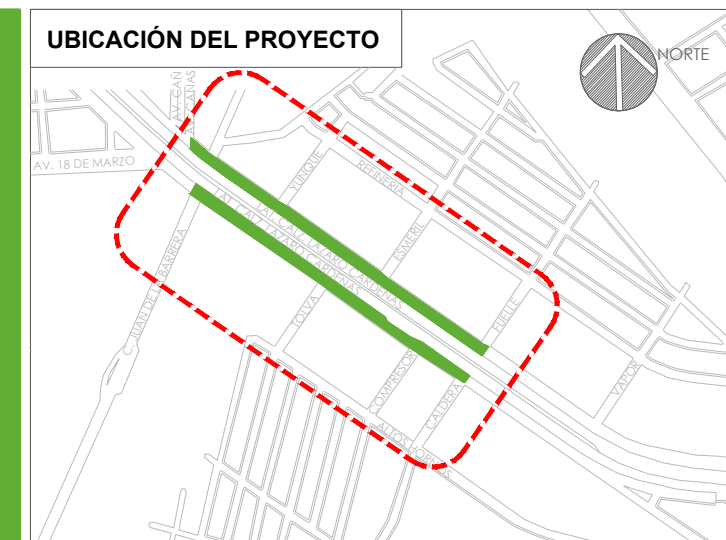

- SIMBOLOGÍA**
- Árbol existente
 - Árbol propuesto atmosférica
 - Árbol propuesto rosa morada
 - Bolardo
 - ✂ Indica cambio de acabado
 - ⚡ Indica cambio de nivel
 - ➡ Indica ingreso vehicular
 - Indica límite de intervención
 - - - Indica poligonal de estado actual
 - 80 Indica velocidad máxima
 - ↔ Flechas sentido
 - ⚡ Luminaria
 - ▬ Parabús
 - ▬ Paso peatonal
 - Poste CFE
 - Poste teléfono

NÚMERO	REVISIÓN	RESPONSABLE	FECHA

DIRECTOR DE OBRAS PÚBLICAS
MTR. FRANCISCO JOSÉ ONTIVEROS BALCÁZAR
 DIRECTOR DE LA UNIDAD DE PROYECTOS Y GESTIÓN DE RECURSOS
ARQ. JUAN CARLOS ARAUZ ABARCA

CONTENIDO
PLANTA ARQUITECTÓNICA

ARCHIVO OPI/PROYECTOS	CLAVE DE LÁMINA LC-ARQ-05
ELABORADO O.P.	ESCALA 1:200
FECHA NOVIEMBRE 2021	

PROYECTO O PROGRAMA
RENOVACIÓN BANQUETAS LÁZARO CÁRDENAS

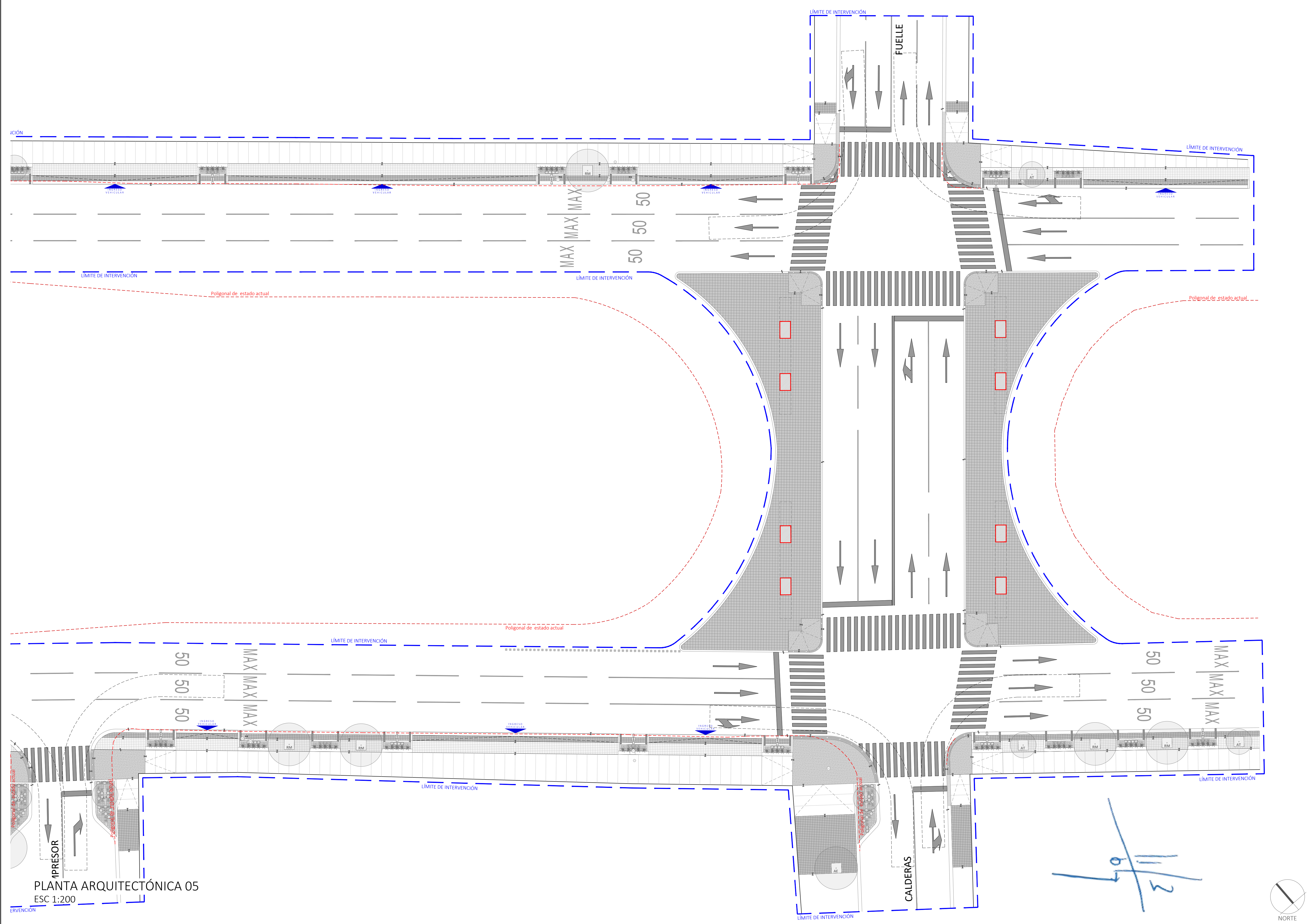

PLANTA ARQUITECTÓNICA 05
 ESC 1:200

11/3
 6/7

