



















SIMBOLOGÍA

-  Árbol existente
-  Árbol propuesto atmosférica
-  Árbol propuesto rosa morada
-  Bolardo
-  Indica cambio de acabado
-  Indica cambio de nivel
-  Indica ingreso vehicular
-  Indica límite de intervención
-  Indica poligonal de estado actual
-  Indica velocidad máxima
-  Flechas sentido
-  Luminaria
-  Parabús
-  Paso peatonal
-  Poste CFE
-  Poste teléfono

REVISIÓN

NÚMERO	REVISIÓN	RESPONSABLE	FECHA

DIRECTOR DE OBRA PÚBLICAS
MTR. FRANCISCO JOSÉ ONTIVEROS BALCÁZAR
 DIRECTOR DE LA UNIDAD DE PROYECTOS Y GESTIÓN DE RECURSOS
ARQ. JUAN CARLOS ARAUZ ABARCA

CONTENIDO
PLANO LLAVE

ARCHIVO	OPI/PROYECTOS	CLAVE DE LÁMINA	LC-SEÑ-LL
ELABORÓ	O.P.	ESCALA	1:1000
FECHA	NOVIEMBRE 2021		

PROYECTO O PROGRAMA
RENOVACIÓN BANQUETAS LÁZARO CÁRDENAS

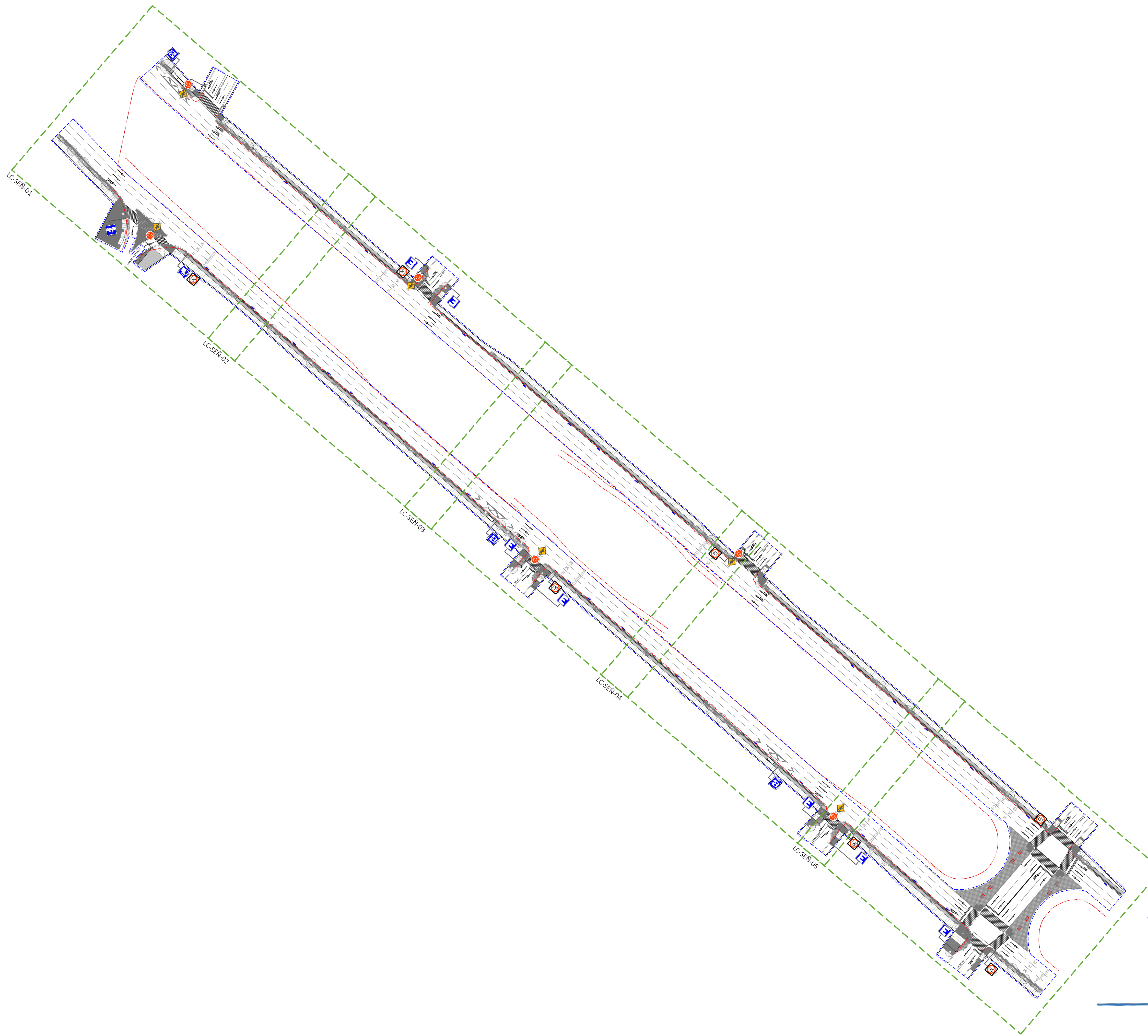

PLANO LLAVE
 ESC 1:1000

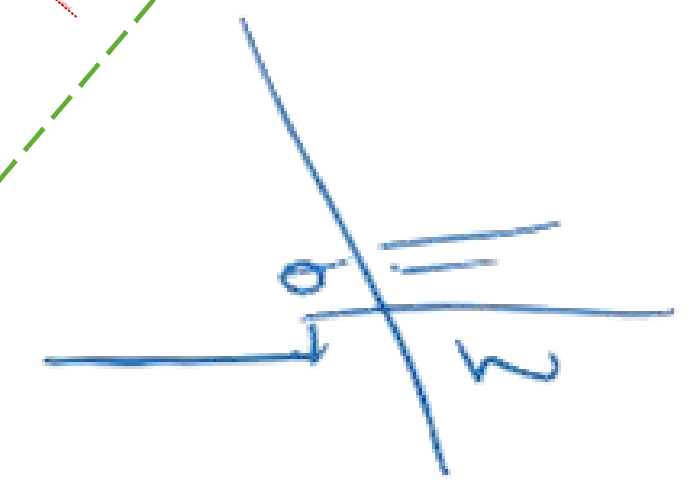

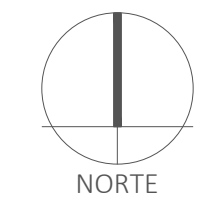



- SIMBOLOGÍA
- Árbol existente
 - Árbol propuesto atmosférica
 - Árbol propuesto rosa morada
 - Bolardo
 - Indica cambio de acabado
 - Indica cambio de nivel
 - Indica ingreso vehicular
 - Indica límite de intervención
 - Indica poligonal de estado actual
 - Indica velocidad máxima
 - Flechas sentido
 - Luminaria
 - Parabús
 - Paso peatonal
 - Poste CFE
 - Poste teléfono

REVISIÓN

NÚMERO	REVISIÓN	RESPONSABLE	FECHA

DIRECTOR DE OBRA PÚBLICAS
MTR. FRANCISCO JOSÉ ONTIVEROS BALCÁZAR
 DIRECTOR DE LA UNIDAD DE PROYECTOS Y GESTIÓN DE RECURSOS
ARQ. JUAN CARLOS ARAUZ ABARCA

CONTENIDO
PLANO DE SEÑALÉTICA HORIZONTAL Y VERTICAL

ARCHIVO	OPI/PROYECTOS	CLAVE DE LÁMINA	LC-SEÑ-01
ELABORADO	O.P.	FECHA	NOVIEMBRE 2021
ESCALA	1:200		

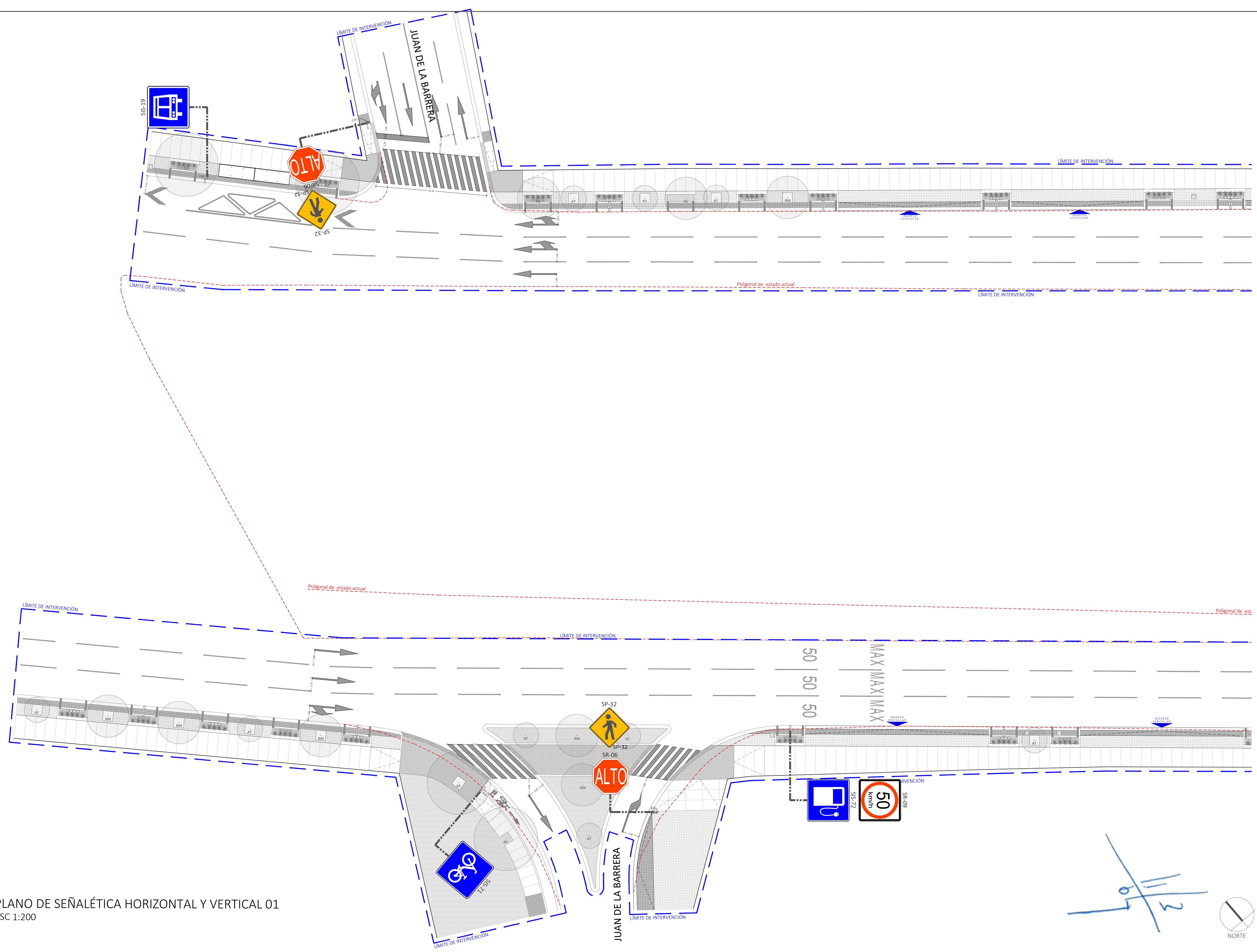

PROYECTO O PROGRAMA
 RENOVACIÓN BANQUETAS LÁZARO CÁRDENAS



SIMBOLOGÍA

- Árbol existente
- Árbol propuesto atmosférica
- Árbol propuesto rosa morada
- Bolardo
- ⌘ Indica cambio de acabado
- ⚡ Indica cambio de nivel
- ➡ Indica ingreso vehicular
- Indica límite de intervención
- - - Indica poligonal de estado actual
- 50 Indica velocidad máxima
- ➡ Flechas sentido
- ⚡ Luminaria
- ▭ Parabús
- ▨ Paso peatonal
- Poste CFE
- Poste teléfono

REVISIÓN / ESPECIFICACIONES / SIMBOLOGÍA

NÚMERO	REVISIÓN	RESPONSABLE	FECHA

DIRECTOR DE OBRAS PÚBLICAS
MTR. FRANCISCO JOSÉ ONTIVEROS BALCÁZAR
 DIRECTOR DE LA UNIDAD DE PROYECTOS Y GESTIÓN DE RECURSOS
ARQ. JUAN CARLOS ARAUZ ABARCA

CONTENIDO
PLANO DE SEÑALÉTICA HORIZONTAL Y VERTICAL

ARCHIVO	OPI/PROYECTOS	CLAVE DE LÁMINA	LC-SEÑ-02
ELABORÓ	O.P.	ESCALA	1:200
FECHA	NOVIEMBRE 2021		

PROYECTO O PROGRAMA
 RENOVACIÓN BANQUETAS LÁZARO CÁRDENAS

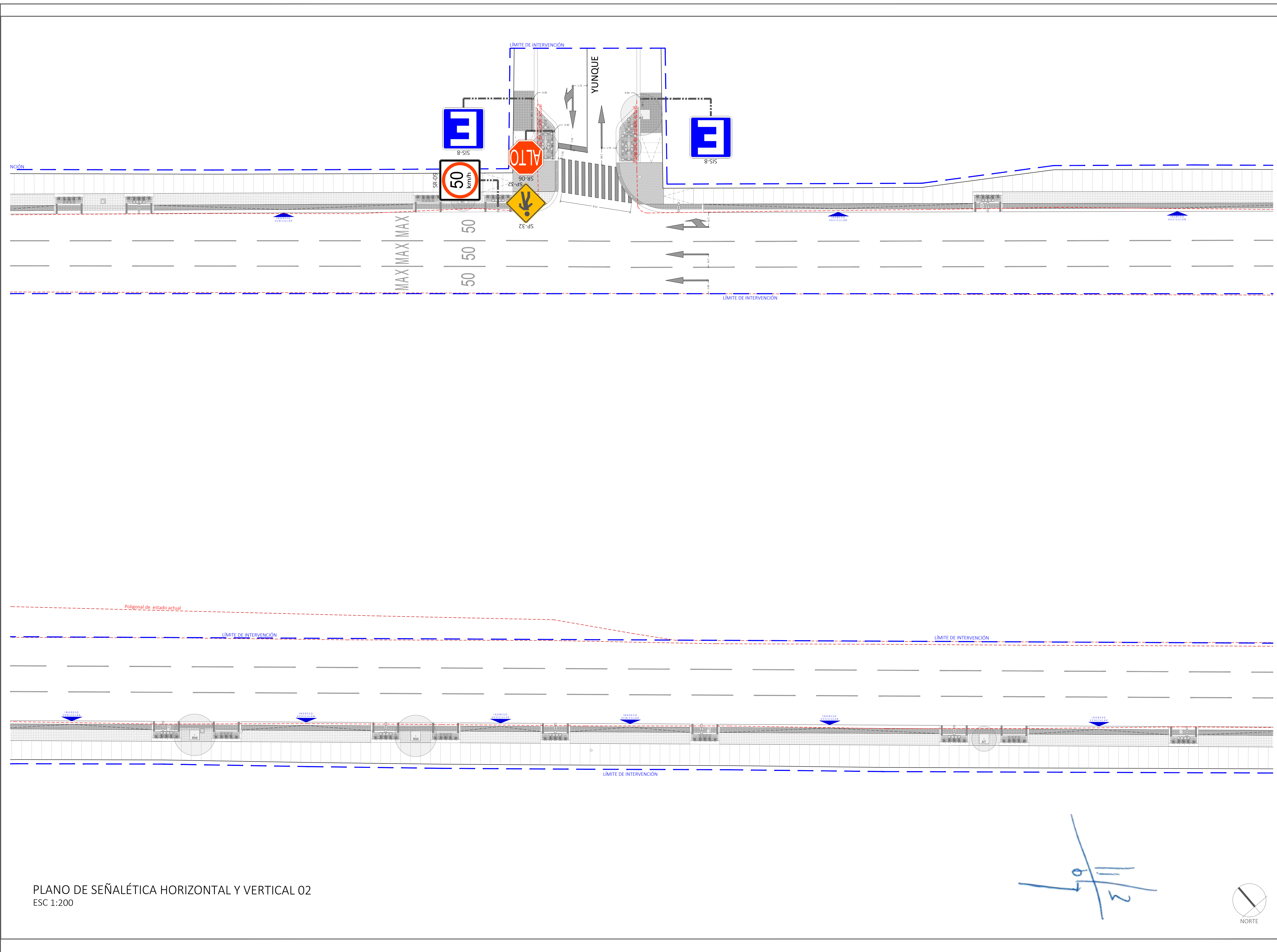

PLANO DE SEÑALÉTICA HORIZONTAL Y VERTICAL 02
 ESC 1:200

Handwritten signature and date: 11/13/21





SIMBOLOGÍA

- Árbol existente
- Árbol propuesto atmosférica
- Árbol propuesto rosa morada
- Bolardo
- ⌘ Indica cambio de acabado
- ⚡ Indica cambio de nivel
- ➡ Indica ingreso vehicular
- Indica límite de intervención
- - - Indica poligonal de estado actual
- 50 Indica velocidad máxima
- ↔ Flechas sentido
- ⚡ Luminaria
- ▭ Parábús
- ▨ Paso peatonal
- ⊙ Poste CFE
- ⊙ Poste teléfono

REVISIÓN

NÚMERO	REVISIÓN	RESPONSABLE	FECHA

DIRECTOR DE OBRA PÚBLICAS
MTR. FRANCISCO JOSÉ ONTIVEROS BALCÁZAR
 DIRECTOR DE LA UNIDAD DE PROYECTOS Y GESTIÓN DE RECURSOS
ARQ. JUAN CARLOS ARAUZ ABARCA

CONTENIDO
PLANO DE SEÑALÉTICA HORIZONTAL Y VERTICAL

PROYECTO O PROGRAMA
RENOVACIÓN BANQUETAS LÁZARO CÁRDENAS

ARCHIVO OPI/PROYECTOS	CLAVE DE LÁMINA LC-SEÑ-03
ELABORADO O.P.	ESCALA 1:200
FECHA NOVIEMBRE 2021	

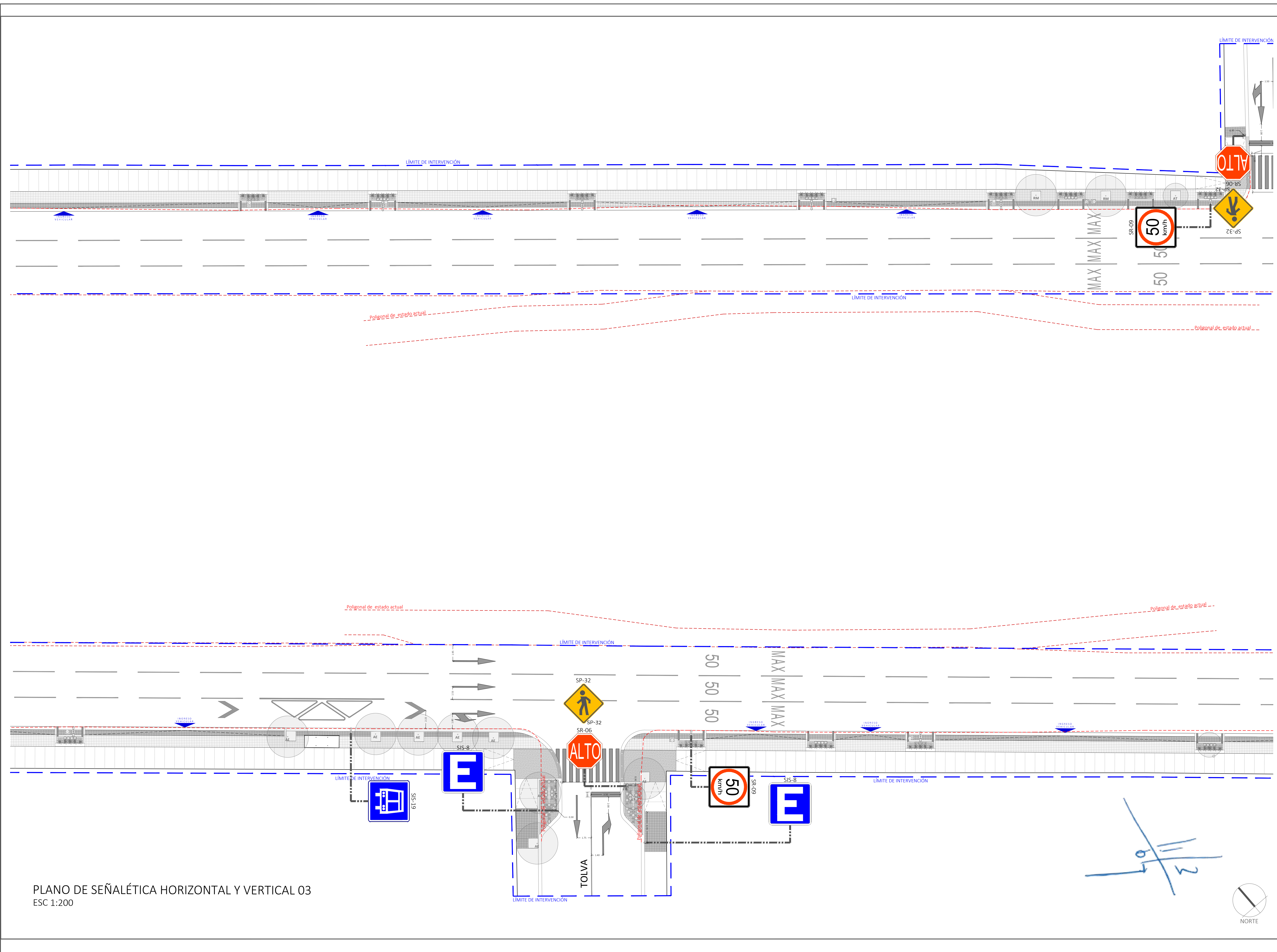

PLANO DE SEÑALÉTICA HORIZONTAL Y VERTICAL 03
 ESC 1:200

Handwritten signature and date: 11/12/21



SIMBOLOGÍA

- Árbol existente
- Árbol propuesto atmosférica
- Árbol propuesto rosa morada
- Bolardo
- ✂ Indica cambio de acabado
- ⚡ Indica cambio de nivel
- ➡ Indica ingreso vehicular
- Indica límite de intervención
- - - Indica poligonal de estado actual
- 50 Indica velocidad máxima
- ➡ Flechas sentido
- ⚡ Luminaria
- ▭ Parabús
- ▨ Paso peatonal
- Poste CFE
- Poste teléfono

REVISIÓN

NÚMERO	REVISIÓN	RESPONSABLE	FECHA

DIRECTOR DE OBRAS PÚBLICAS
MTR. FRANCISCO JOSÉ ONTIVEROS BALCÁZAR
 DIRECTOR DE LA UNIDAD DE PROYECTOS Y GESTIÓN DE RECURSOS
ARQ. JUAN CARLOS ARAUZ ABARCA

CONTENIDO
PLANO DE SEÑALÉTICA HORIZONTAL Y VERTICAL

ARCHIVO OPI/PROYECTOS	CLAVE DE LÁMINA LC-SEÑ-04
ELABORADO O.P.	ESCALA 1:200
FECHA NOVIEMBRE 2021	

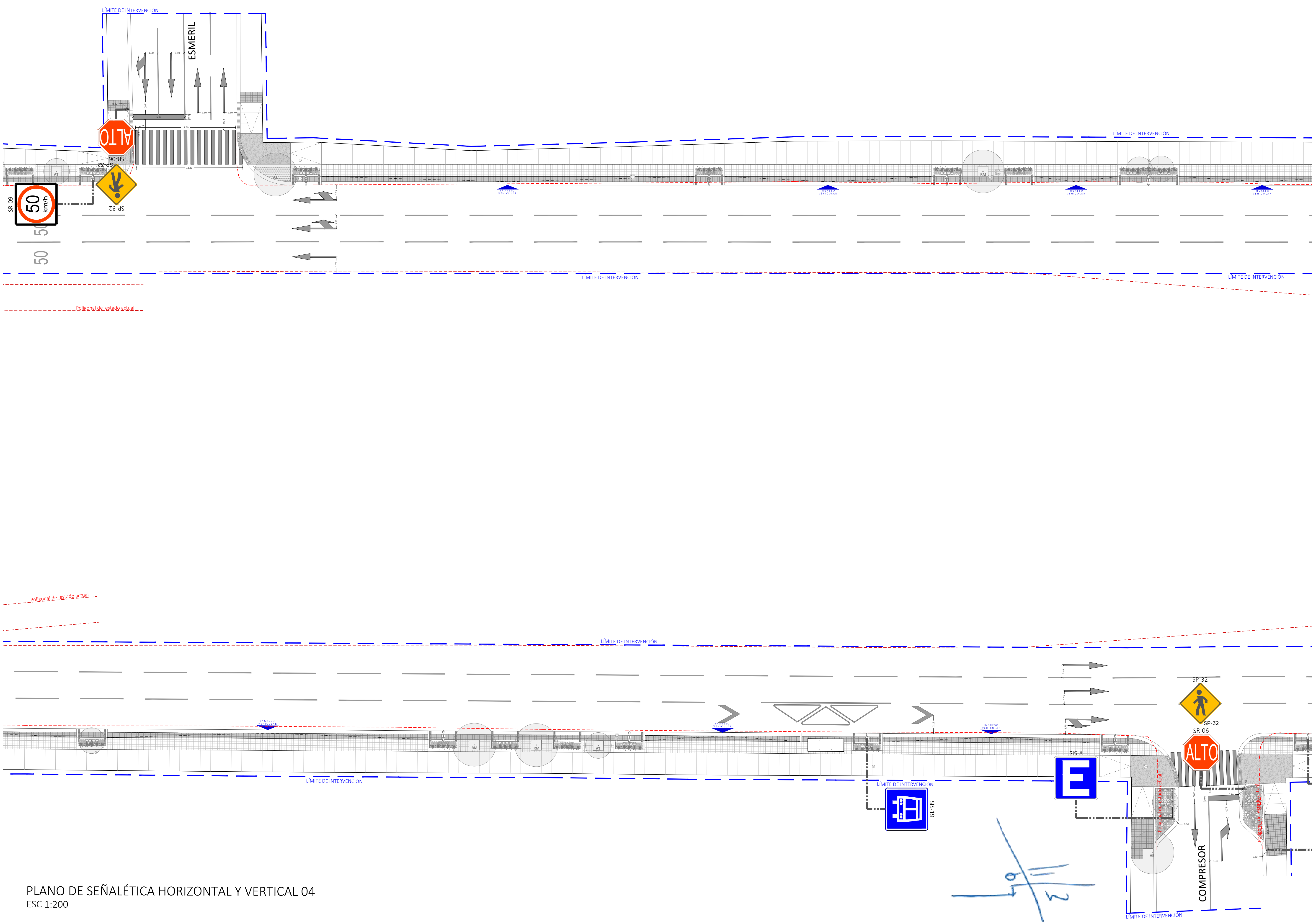

PLANO DE SEÑALÉTICA HORIZONTAL Y VERTICAL 04
 ESC 1:200

Handwritten blue signature and date: **11/3/21**

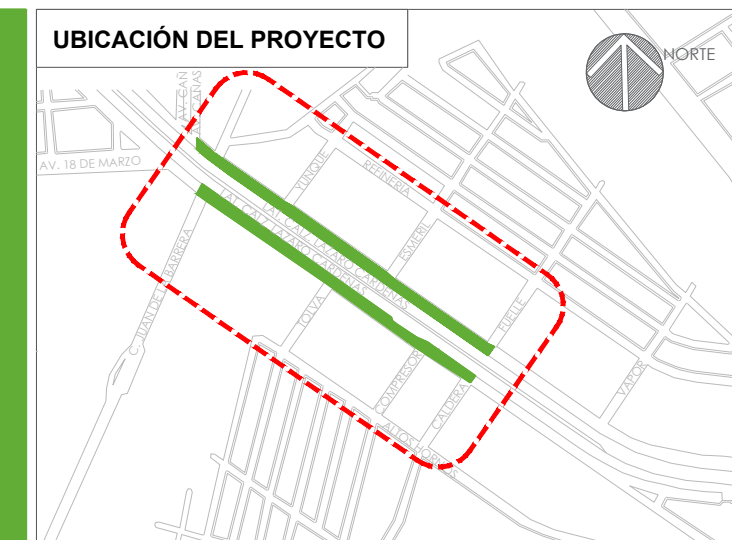

SIMBOLOGÍA

- Árbol existente
- Árbol propuesto atmérica
- Árbol propuesto rosa morada
- Bolardo
- ✂ Indica cambio de acabado
- ⚡ Indica cambio de nivel
- ➡ Indica ingreso vehicular
- Indica límite de intervención
- - - Indica poligonal de estado actual
- 50 Indica velocidad máxima
- ➡ Flechas sentido
- ⚡ Luminaria
- ▭ Parabús
- ▨ Paso peatonal
- Poste CFE
- Poste teléfono

REVISIÓN

NÚMERO	REVISIÓN	RESPONSABLE	FECHA

DIRECTOR DE OBRA PÚBLICAS
MTR. FRANCISCO JOSÉ ONTIVEROS BALCÁZAR
 DIRECTOR DE LA UNIDAD DE PROYECTOS Y GESTIÓN DE RECURSOS
ARQ. JUAN CARLOS ARAUZ ABARCA

CONTENIDO
PLANO DE SEÑALÉTICA HORIZONTAL Y VERTICAL

ARCHIVO OPI/PROYECTOS	CLAVE DE LÁMINA LC-SEÑ-05
ELABORADO O.P.	ESCALA 1:200
FECHA NOVIEMBRE 2021	

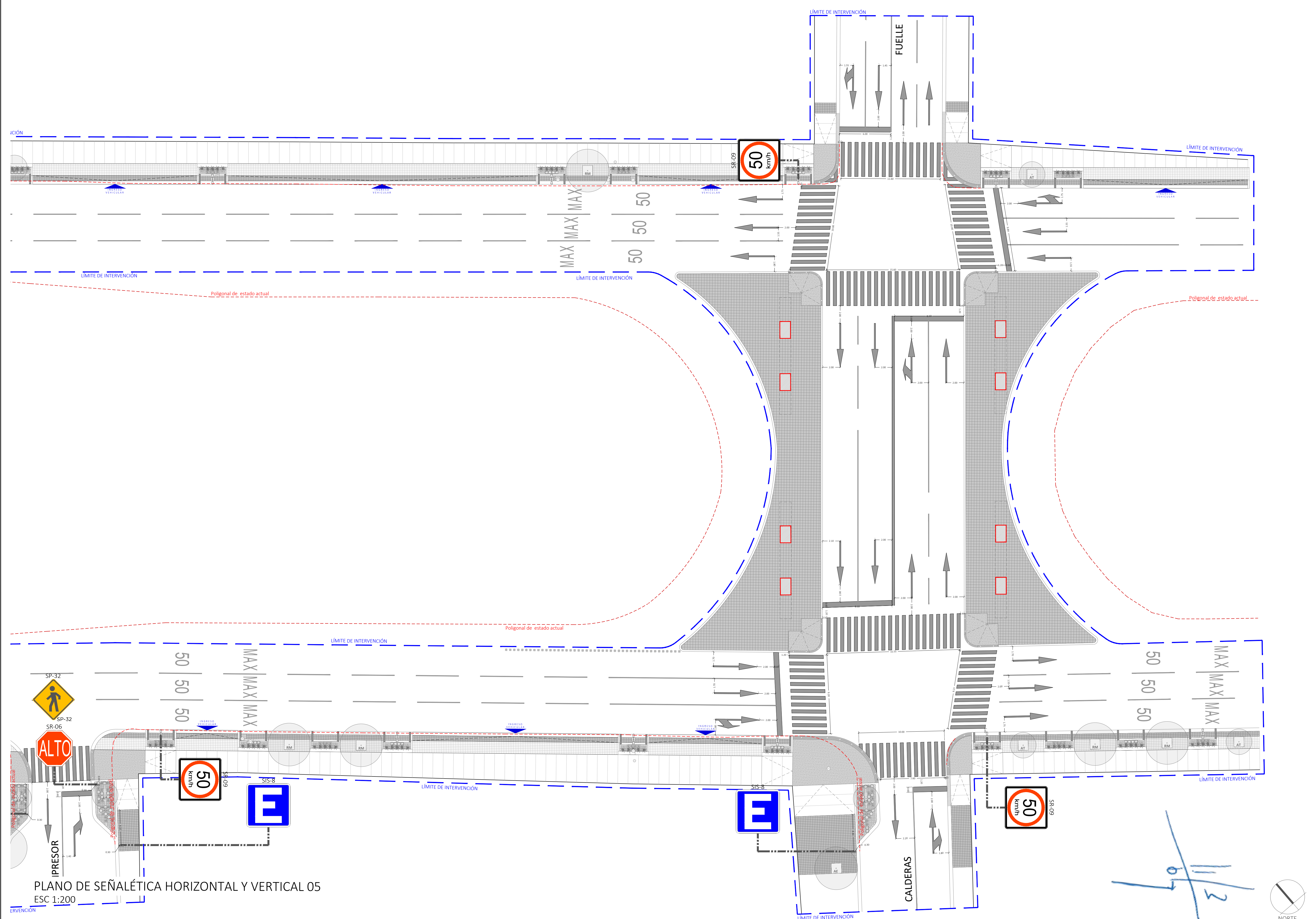

PLANO DE SEÑALÉTICA HORIZONTAL Y VERTICAL 05
 ESC 1:200

Handwritten signature and date: 11/2/21



PROYECTO O PROGRAMA
 RENOVACIÓN BANQUETAS LÁZARO CÁRDENAS

ESPECIFICACIONES TÉCNICAS PARA BALIZAMIENTO

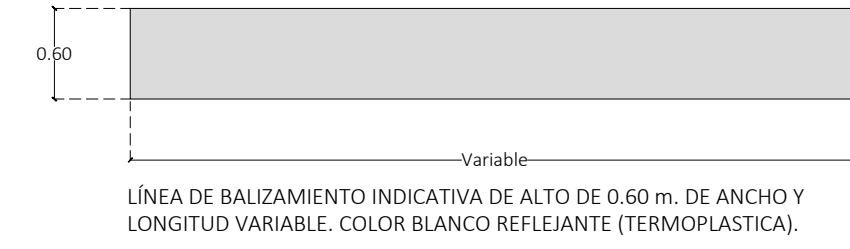
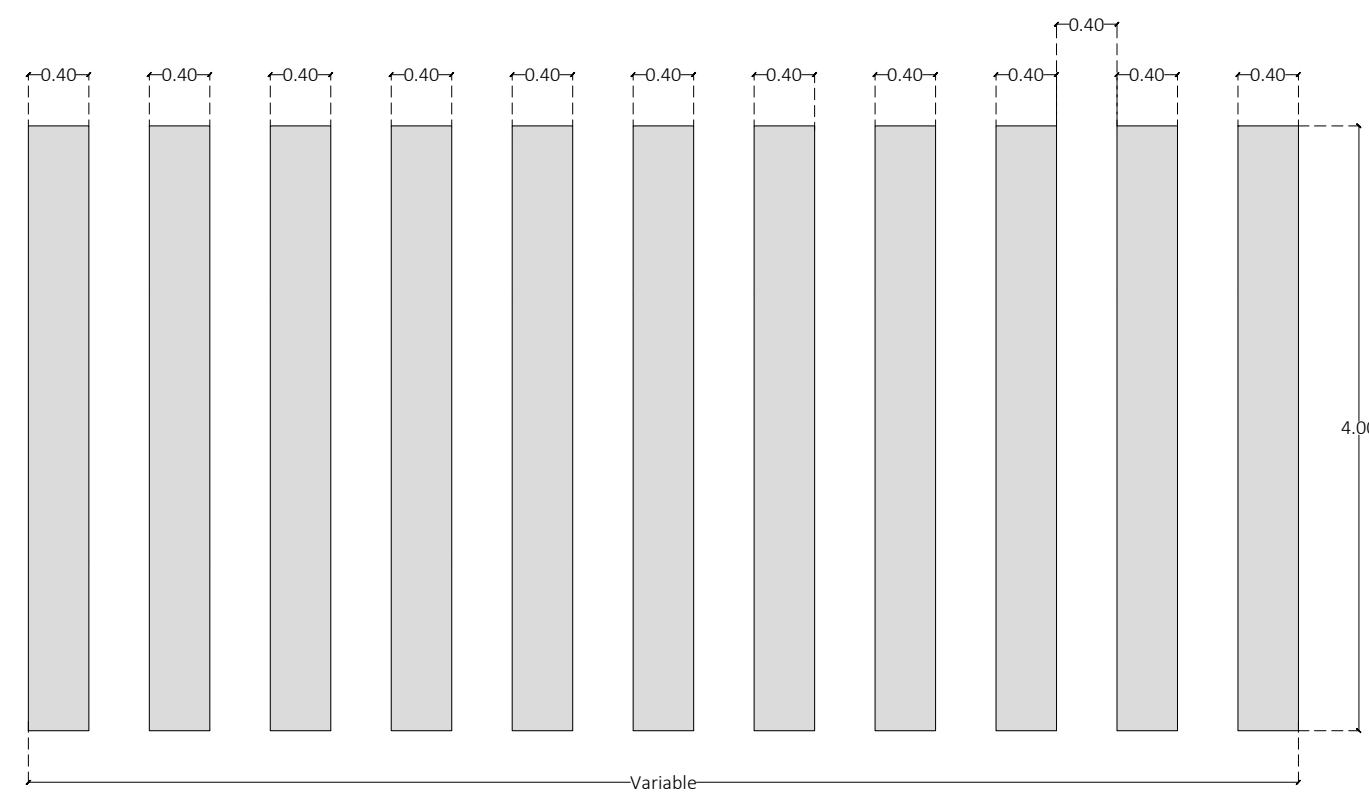

MARCA PARA SEÑALAMIENTO DE PASO PEATONAL. LÍNEA DE 40CM DE ANCHO, CON SEPARACIÓN EQUIDISTANTE DE 40 CMS DE ANCHO DE LONGITUD, ELABORADO A BASE DE CONCRETO HECHO EN OBRA FC-200 KG/CM2 CON ESTRIADO DE 3CM @1.2CM CON BASE DE AGREGADOS PÉTREOS, COLOR INDELEBLE QUE GARANTICE EL MISMO TONO DESPUÉS DE 1 AÑO, SEGÚN FICHA DE DESPIECE TÉCNICA.

FLECHAS PARA SEÑALAR SENTIDO VIAL Y VUELTA

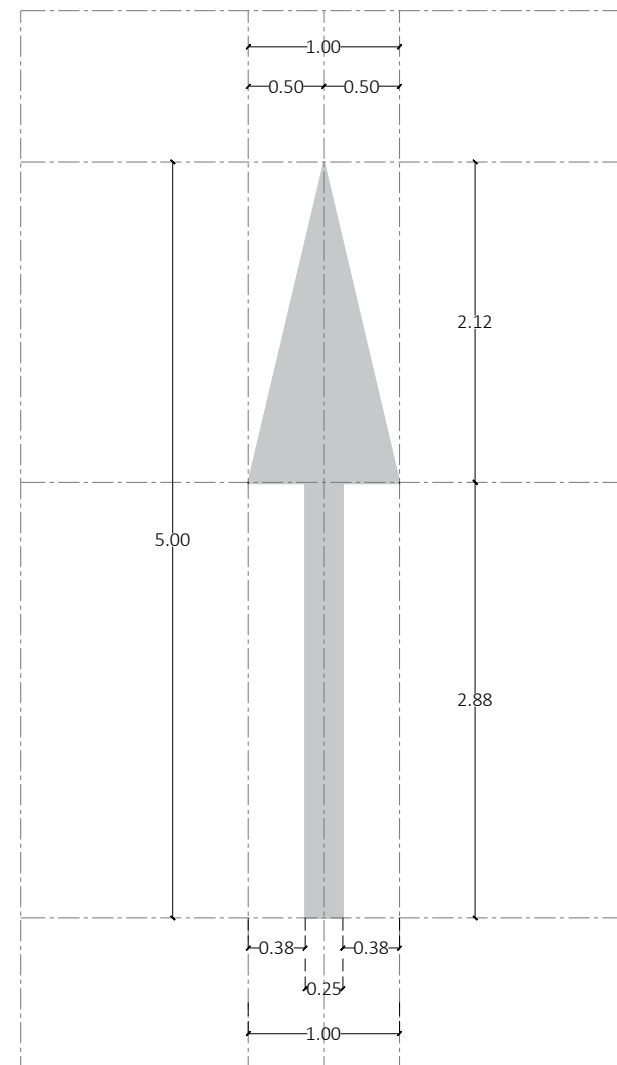

FLECHA SENCILLA <60km/hr

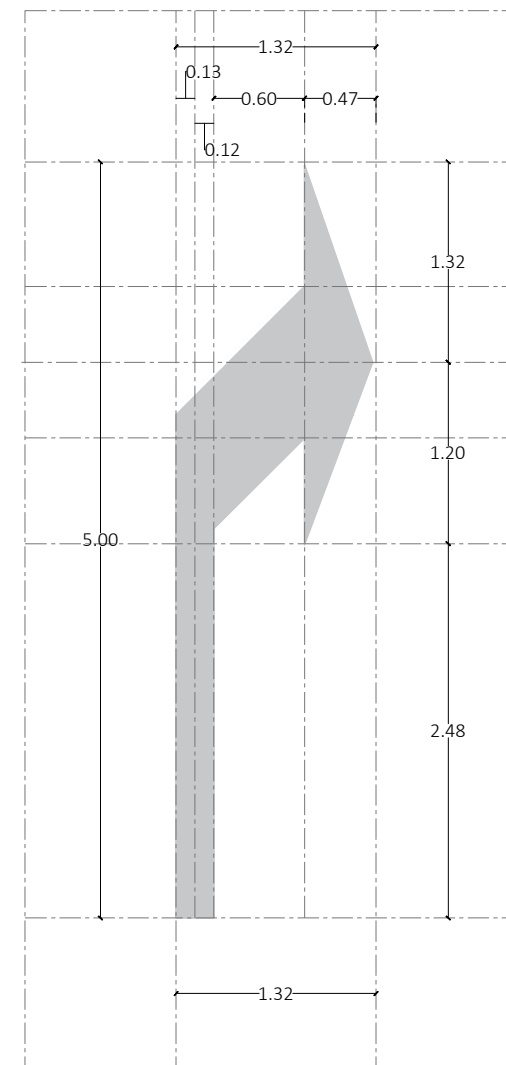

FLECHA SENCILLA VUELTA <60km/hr

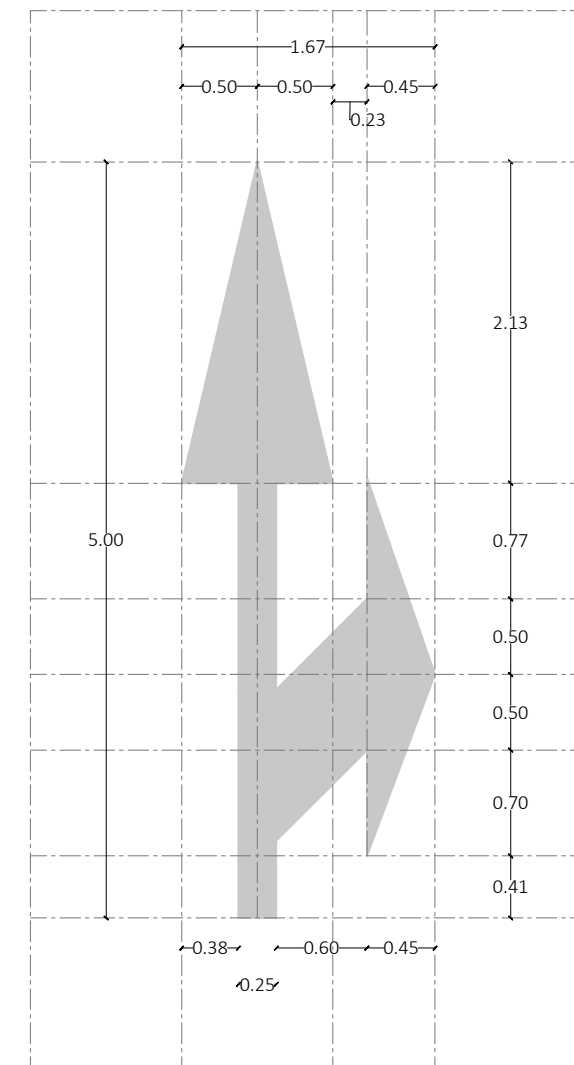

FLECHA MIXTA <60km/hr

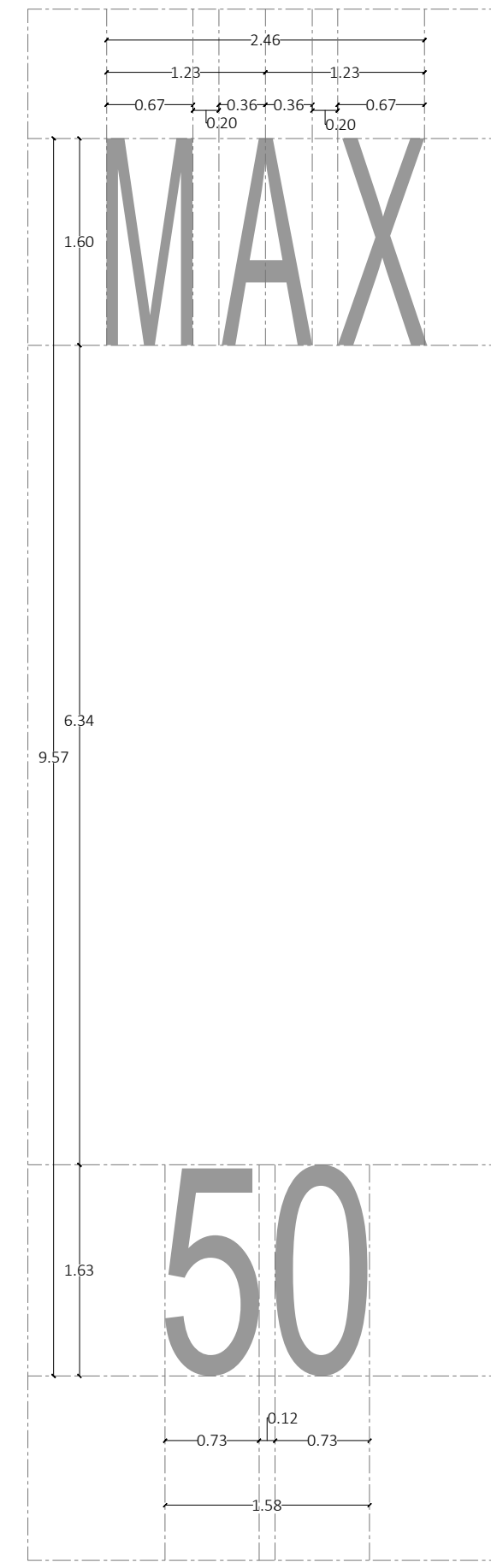

INDICATIVO LÍMITE DE VELOCIDAD

BALIZAMIENTO A BASE DE PINTURA TERMOPLÁSTICA COLOR BLANCO CON MICROESFERA DE VIDRIO REFLECTANTE.

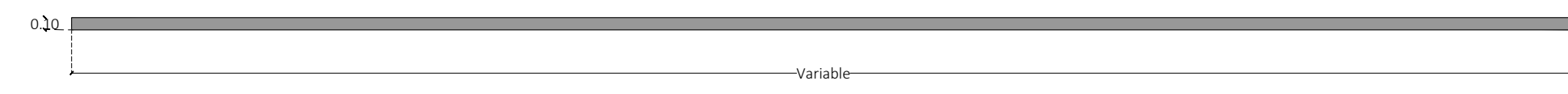

RAYA SEPARADORA DE SENTIDOS DE CIRCULACIÓN CONTINUA SENCILLA A BASE DE PINTURA TERMOPLÁSTICA COLOR BLANCO.

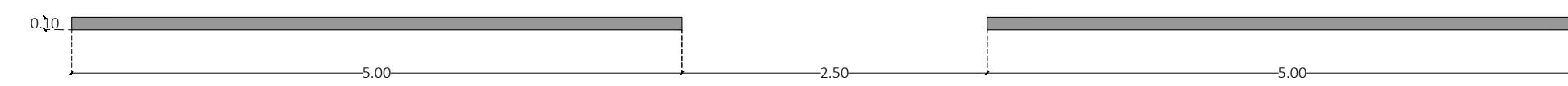

RAYA SEPARADORA DE CARRILES DE CIRCULACIÓN A BASE DE PINTURA TERMOPLÁSTICA COLOR BLANCO.

DETALLES DE SEÑALÉTICA HORIZONTAL
ESC. 1:50

DETALLES DE SEÑALÉTICA HORIZONTAL
ESC 1:50

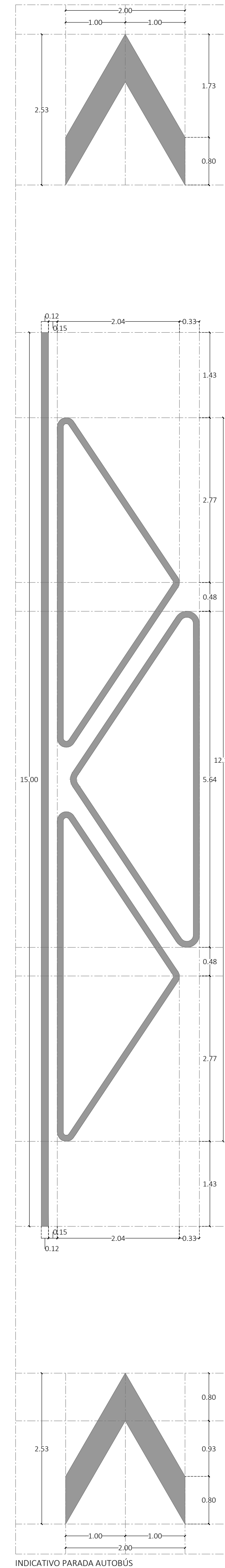

INDICATIVO PARADA AUTOBÚS

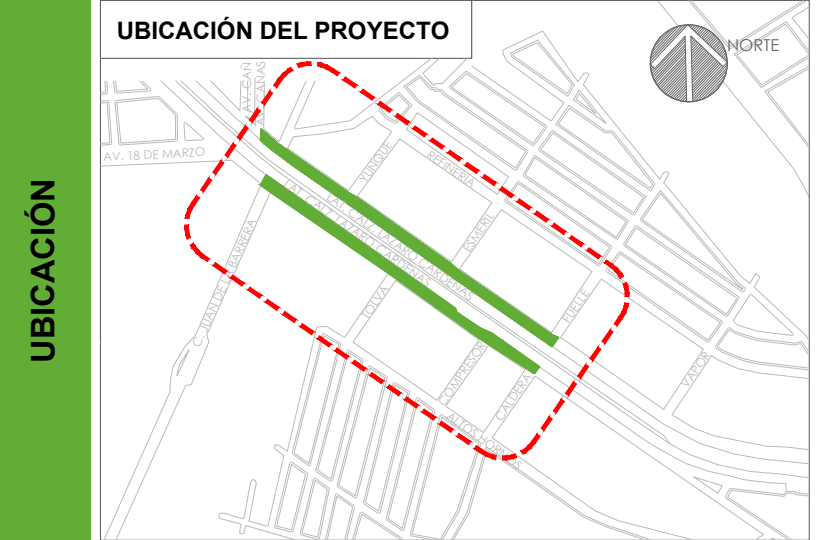

SIMBOLOGÍA

- Árbol existente
- Árbol propuesto atmosférica
- Árbol propuesto rosa morada
- Bolardo
- ⌘ Indica cambio de acabado
- ⚡ Indica cambio de nivel
- ➡ Indica ingreso vehicular
- Indica límite de intervención
- - - Indica poligonal de estado actual
- 111 Indica velocidad máxima
- 111 Indica velocidad máxima
- ↔ Flechas sentido
- ⌘ Luminaria
- ⌘ Parabús
- ▨ Paso peatonal
- Poste CFE
- Poste teléfono

NÚMERO	REVISIÓN	RESPONSABLE	FECHA

DIRECTOR DE OBRAS PÚBLICAS
MRO. FRANCISCO JOSÉ ONTIVEROS BALCÁZAR
DIRECTOR DE LA UNIDAD DE PROYECTOS Y GESTIÓN DE RECURSOS
ARQ. JUAN CARLOS ARAUZ ABARCA

CONTENIDO
DETALLES DE SEÑALÉTICA HORIZONTAL

ARCHIVO OPI/PROYECTOS	CLAVE DE LÁMINA LC-SEÑ-06
ELABORADO O.P	ESCALA 1:50
FECHA NOVIEMBRE 2021	

PROYECTO O PROGRAMA
RENOVACIÓN BANQUETAS LÁZARO CÁRDENAS

TABLA DE SEÑALÉTICA

SR-6 ALTO	SIS-8 ESTACIONAMIENTO	SR-9 VELOCIDAD PERMITIDA	SIS-19 PARADA DE AUTOBÚS	SP-32 CRUCE DE PEATONES	SIS-71 INICIA CICLOVÍA	SIS-72 GASOLINERA

DETALLES DE SEÑALÉTICA VERTICAL
ESC 1:20

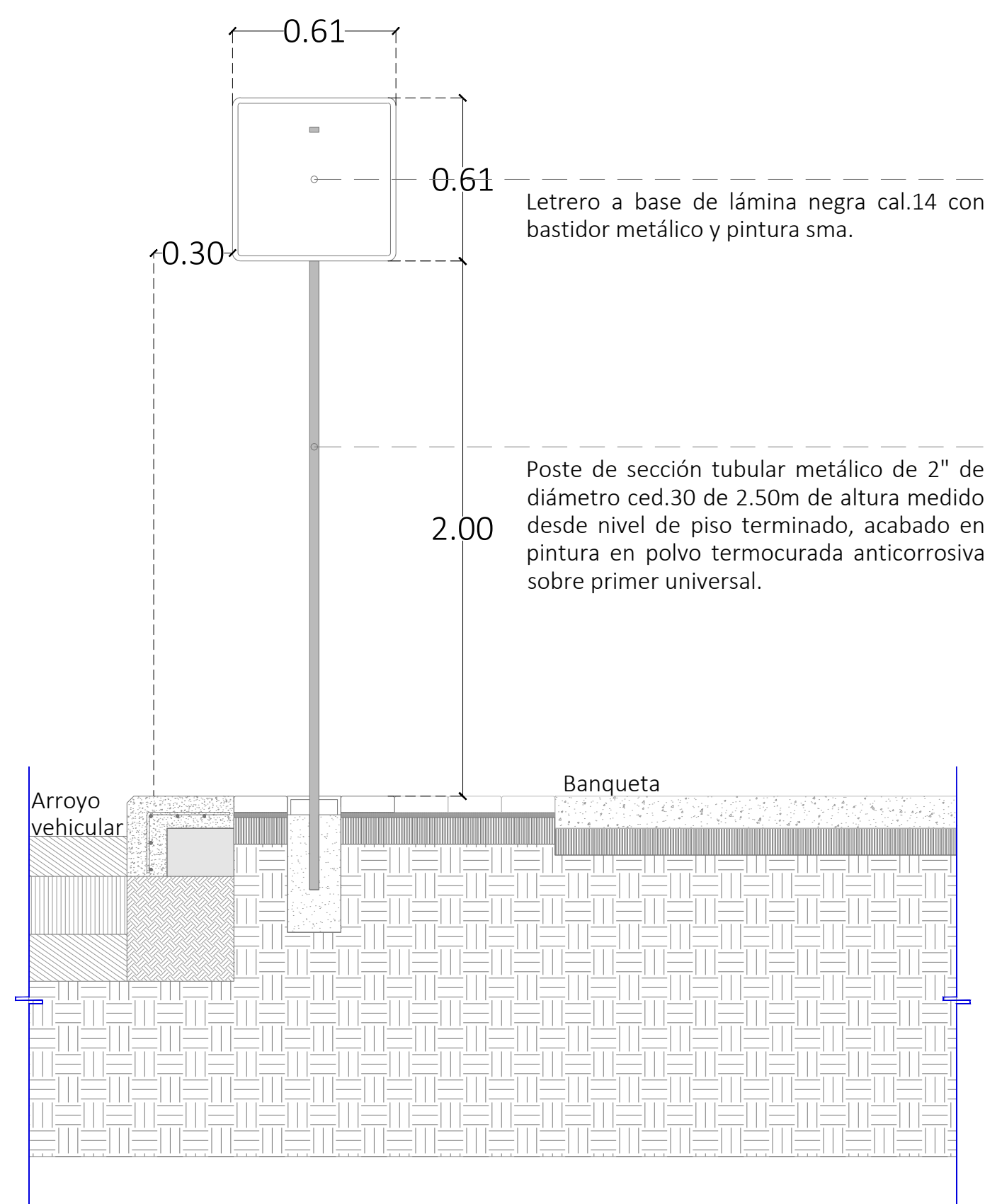

DETALLES DE SEÑALÉTICA VERTICAL
ESC. 1:20

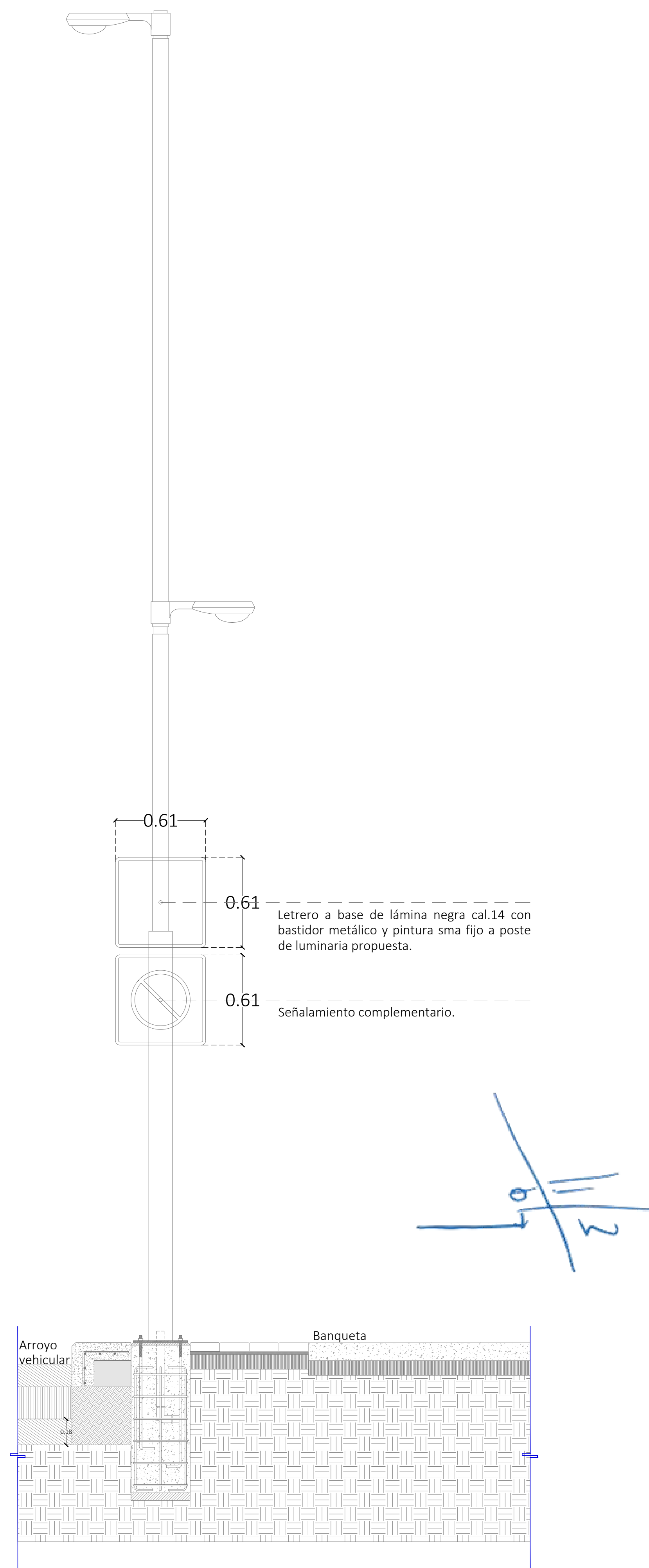
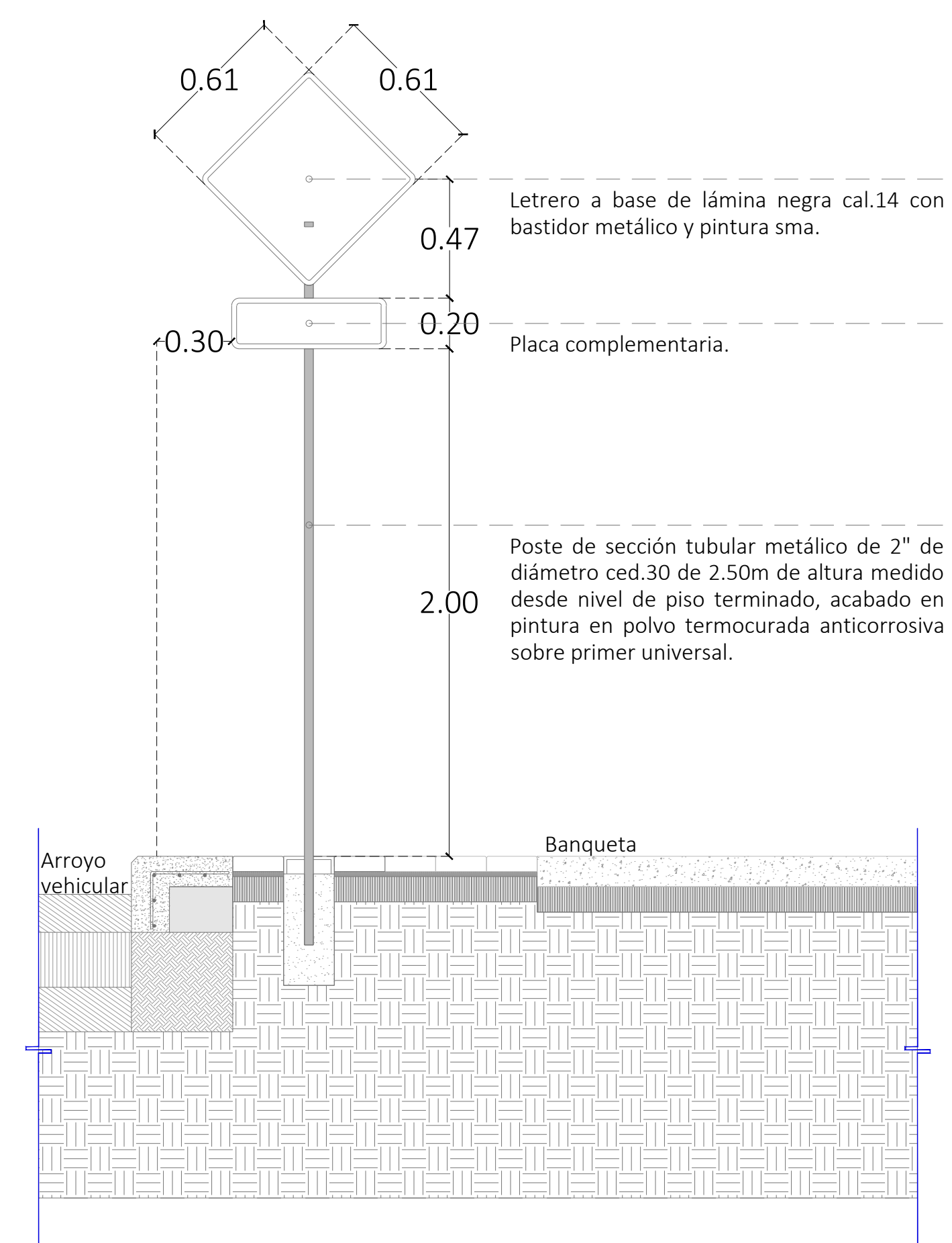

- SIMBOLOGÍA**
- Árbol existente
 - Árbol propuesto atmosférica
 - Árbol propuesto rosa morada
 - Bolardeo
 - ✂ Indica cambio de acabado
 - ⚡ Indica cambio de nivel
 - ➡ Indica ingreso vehicular
 - Indica límite de intervención
 - - - Indica poligonal de estado actual
 - 111 Indica velocidad máxima
 - 111
 - ➡ Flechas sentido
 - ⚡ Luminaria
 - ▭ Parabús
 - ▨ Paso peatonal
 - Poste CFE
 - Poste teléfono

REVISIÓN

NÚMERO	REVISIÓN	RESPONSABLE	FECHA

DIRECTOR DE OBRAS PÚBLICAS
MTR. FRANCISCO JOSÉ ONTIVEROS BALCÁZAR
DIRECTOR DE LA UNIDAD DE PROYECTOS Y GESTIÓN DE RECURSOS
ARQ. JUAN CARLOS ARAUZ ABARCA

CONTENIDO
DETALLES DE SEÑALÉTICA VERTICAL

ARCHIVO OPI/PROYECTOS	CLAVE DE LÁMINA LC-SEÑ-07
ELABORADO O.P.	FECHA NOVIEMBRE 2021
FECHA NOVIEMBRE 2021	ESCALA 1:20